

Lisez et conservez les instructions, s'il vous plaît. Lisez attentivement ce manuel du propriétaire avant d'utiliser ce produit. Protégez vous-même et les autres par l'observation de toutes les informations fiables, des attentions et des avertissements. L'échec d'exécuter avec les instructions peut causer des blessures et/ou des dommages du produit ou de la propriété. Réservez les instructions pour la référence future s'il vous plaît.



CABINET ROULANT

Description

Le cabinet roulant de Westward a une finition noire durable et une forte capacité de charge. Le cabinet est équipé de glissières à roulement à bille pleine extension, en garantissant un fonctionnement en douceur de tous les tiroirs. Chaque tiroir peut contenir jusqu'à 66 lb (30 kg). Équipez aussi avec le plateau multi-fonctionnel, le plateau en MDF de 20mm couvrant en acier galvanisé, le panneau perforé pour maintenir les parties, le caractère du luminaire, le robinet de puissance pour le travail pratique. Le cabinet est idéal pour les mécaniciens, les artisans, les réparateurs et les garagistes intéressés à stocker et organiser les outils et les pièces.

Déballage

Lors du déballage, assurez-vous que l'appareil est droit s'il vous plaît. N'utilisez pas d'objets tranchants pour ouvrir l'emballage.

Après l'appareil de déballage, inspectez soigneusement pour tout dommage que pourrait avoir eu lieu pendant le transport. Vérifiez si les pièces sont desserrées, manquantes ou endommagées. Toutes les réclamations de dommage de transport doivent être déposées auprès du transporteur.



Spécifications et Dimensions

Modèle	Tiroirs	N° des tiroirs	Dimensions du Corps en acier (Pouces)		
			Largueur	Profondeur	Hauteur
31CE52	4"×2"PP CASTERS	5	26.69"(678MM)	18.07"(459MM)	33.82"(859MM)

Les Informations de Sécurité Générale

⚠ ATTENTION

Assurez-vous que les tiroirs sont fermés et verrouillés complètement avant de déplacer le cabinet.

La poignée et les roulettes pivotantes doivent être fixées sur la même côté du produit.

Conservez le produit sur les surfaces horizontales. Le produit peut devenir instable et basculer s'il est stocké ou déplacé sur une surface de niveau un, ce qui peut causer des blessures ou des dommages matériels.

⚠ AVERTISSEMENT

Ne modifiez pas le produit dans aucun cas. Ne marchez pas ni montez sur le cabinet.

N'ouvrez pas plus d'un tiroir en même temps. Le cabinet peut devenir instable et basculer.

Assurez-vous que le cabinet est verrouillé avant de se déplacer s'il vous plaît.

Assurez-vous

de la même puissance pendant la connection entre l'extension et la corde originale du robinet de puissance.



Cabinet Roulant

Entretien

Lubrifiez la serrure avec le graphite annuellement. Lubrifiez les glissières à billes avec la graisse deux fois annuellement. Les roulettes ne nécessitent pas de lubrification.

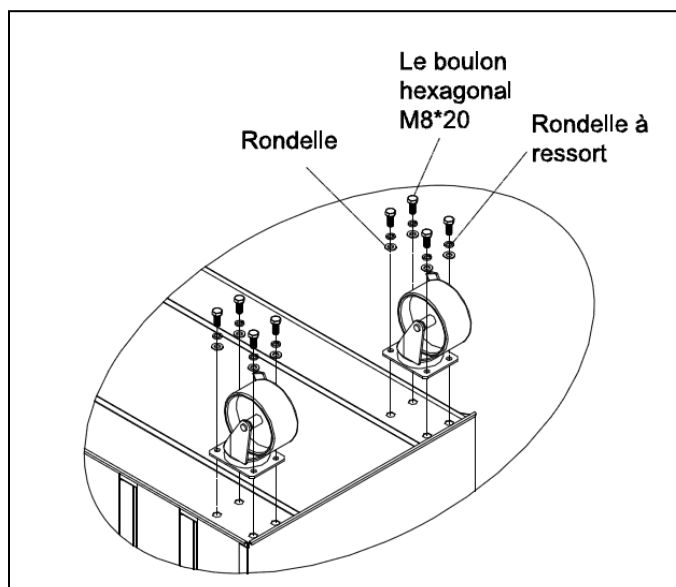
Assemblage**ASSEMBLAGE DES ROULETTES**

1. Placez les roues du cabinet sur une surface plane. Protégez la peinture en plaçant l'emballage en premier.
2. Insérez le boulon dans la rondelle à ressort, puis la rondelle. Fixez la roulette à la plaque de montage. Montez les deux roulettes pivotantes sur le même côté du cabinet comme la poignée latérale.
3. Serrez tous les boulons par mains jusque le panier est assemblé. Et puis, serrez les boulons utilisant une clé jusque vous sentez une résistance. Ne serrez pas trop.

Lors du montage du cabinet, commencez de haut en bas s'il vous plaît.

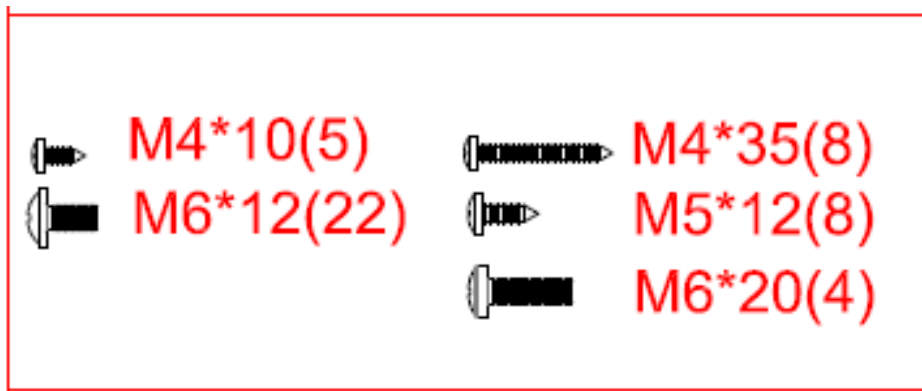
Matériel Inclus

WESTWARD® Cabinet Roulant

VUE ECLATEE DU CABINET

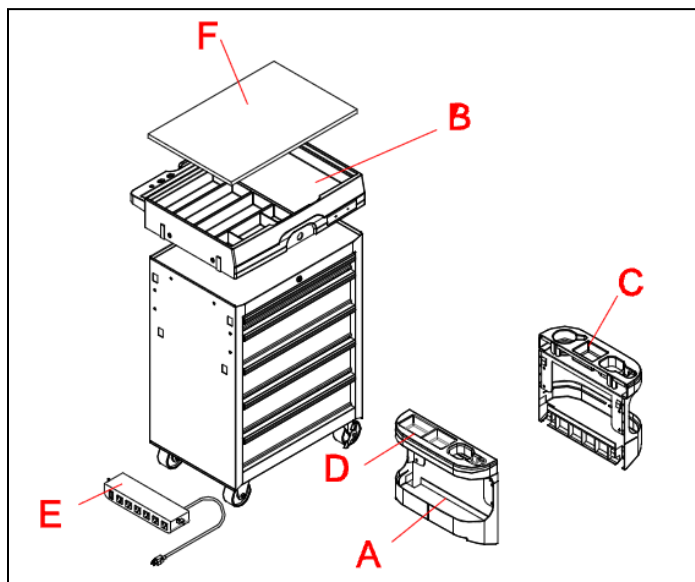
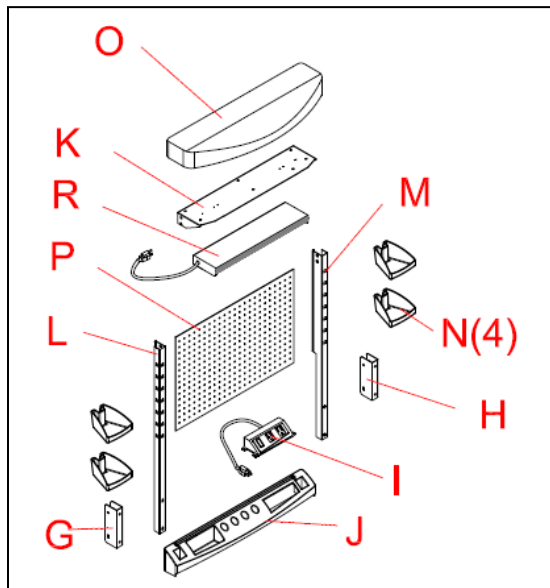

AVERTISSEMENT

NOTE : Cet appareil a été livré avec le couvercle en plastique sur l'appareil, retirez le haut de l'appareil et toutes les parties dans les tiroirs avant de procéder aux étapes d'assemblage.

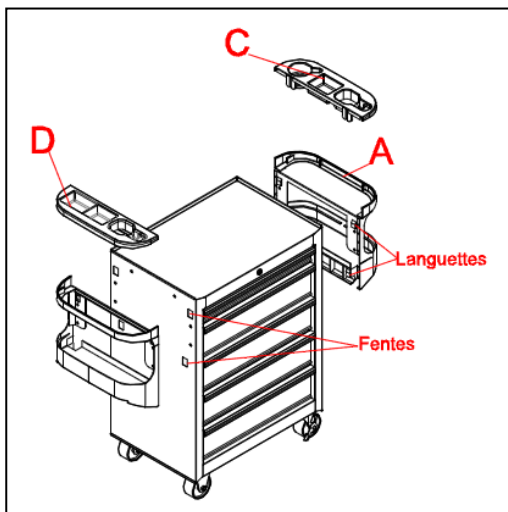

1. Fixez les sacs de selle (A).
2. Insérez (4) languettes (A) dans la fente des deux côtés de l'appareil et glissez vers le bas en place.

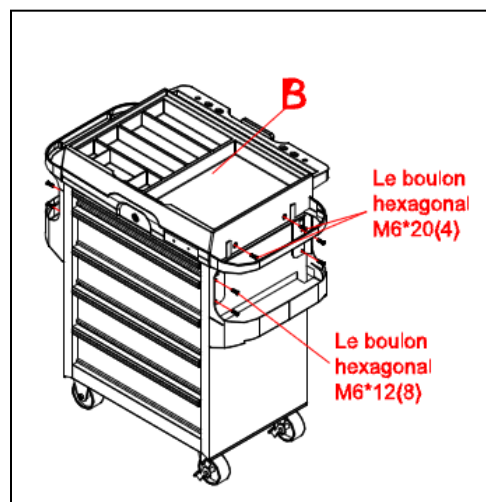

3. Installez le plateau de haut de PP (B) sur l'appareil utilisant (4) le boulon hexagonal de M6*20.

Note : Alignez les languettes des deux côtés de plateau de haut PP (B) avec des fentes sur le cabinet.

WESTWARD® Cabinet Roulant

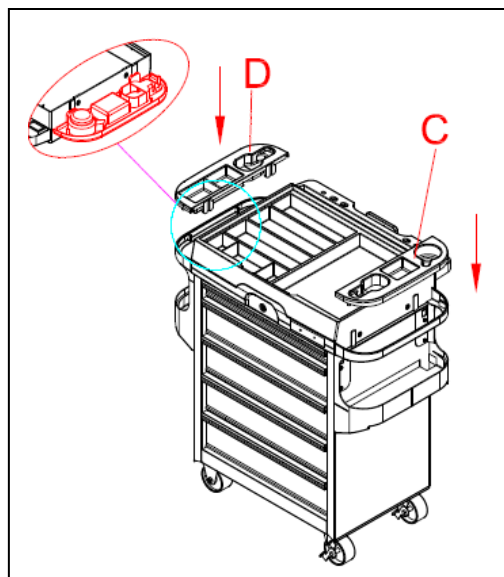

4. Installez (C) et (D) sur les deux côtés à travers les glissière sur (B).
 Note : (C) et (D) peuvent être fixée sur l'autre côté de l'appareil.

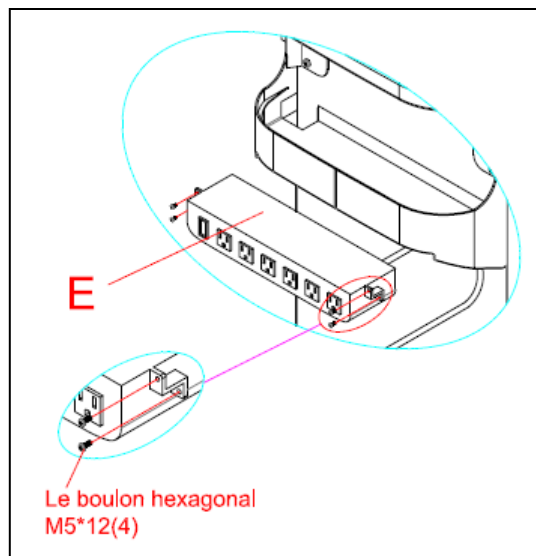

5. Note: (E) peut être fixée sur chaque côté de l'appareil. Le côté gauche de montage illustre. Fixez (E) au sac de selle utilisant (4) le boulon hexagonal M5*12 comme ci-dessous.
 Remarquer: il y a une corde d'extension de la longueur de 1.6M pour six robinets de puissance de sortie.

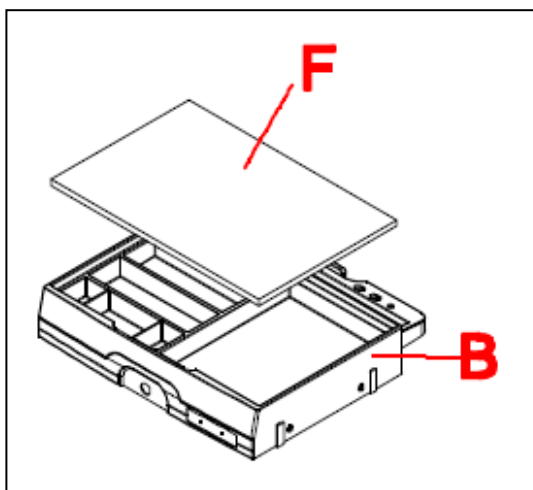

6. Installez (F) le plateau en MDF à (B) plateau de PP.

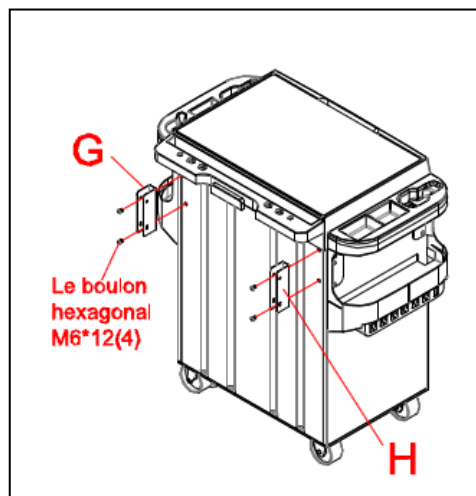

7. Fixez (G) et (H) utilisant (4) le boulon hexagonal M6*12. Les pièces doivent glisser entre le sac de selle et le cabinet sur les côtés. La clé serrée (Ne serrez pas trop).

WESTWARD® Cabinet Roulant

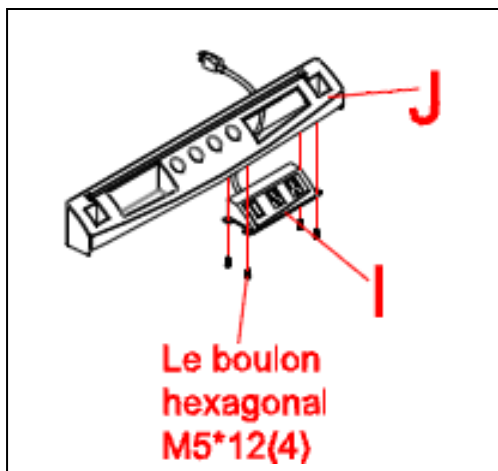

8. Fixez (I) à (J) utilisant (4) le boulon hexagonal M5*12. Le cordon doit être alimenté par l'arrière du (J) pour un bon ajustement.

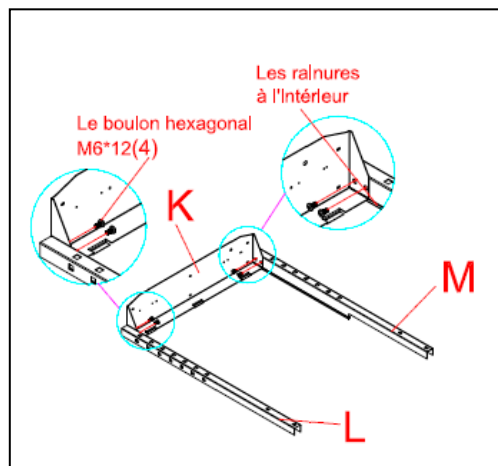

9. Assemblez (K),(L) et (M) utilisant (4) le boulon hexagonal M6*12. La clé serrée (Ne serrez pas trop).

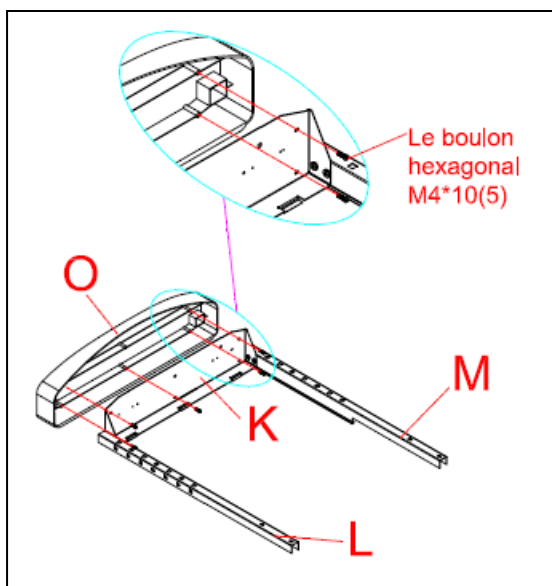

10. Fixez (O) à (K) utilisant(5) le boulon hexagonal M4*10. La clé serrée (Ne serrez pas trop).

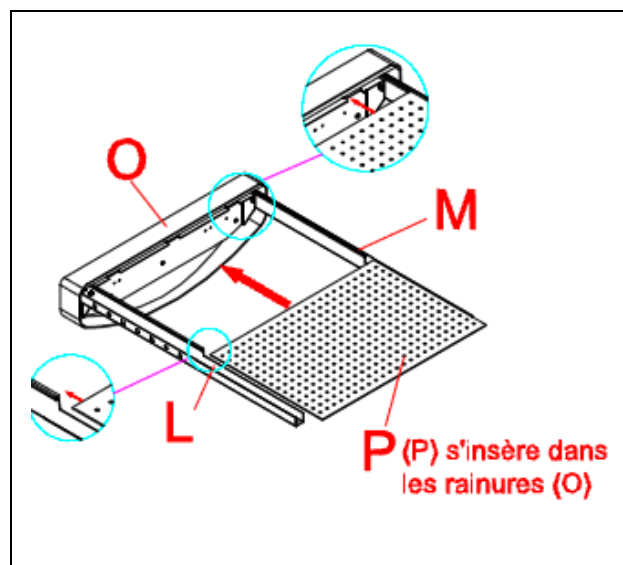

11. Glissez (P) dans les rainures sur (L) et(M), ainsi il s'insère dans les rainures (O).

WESTWARD® Cabinet Roulant

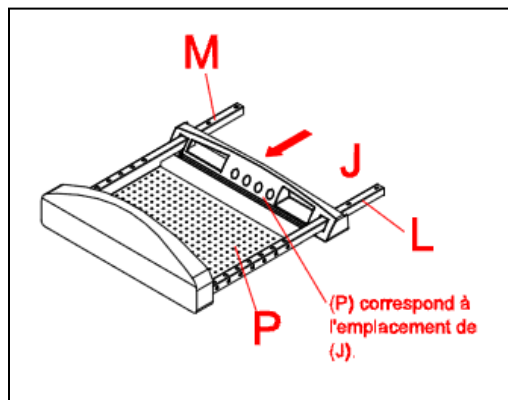

12. Glissez (J) sur (L) et (M), de sorte que (P) correspond à l'emplacement de (J).

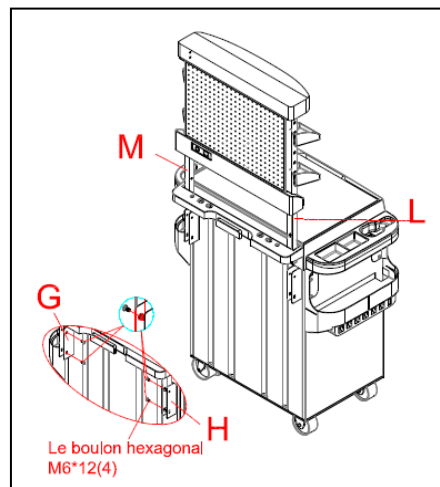

13. Alignez les fentes (L) et (M) avec des trous (G) et (H), et fixez avec(4) le boulon hexagonal M6*12

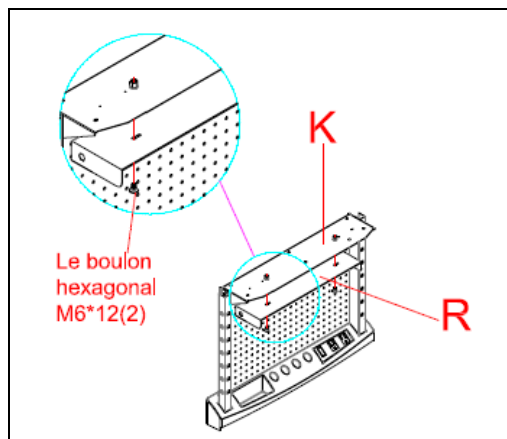

14. Fixez (2) le boulon hexagonal M6*12 à (K). Laissez suffisamment d'espace pour permettre (R) pour accrocher le boulon hexagonal.

Note : le capot en plastique n'est pas illustré pour clarifier. Fixez (R) au boulon hexagonal. Glissière (R) sur d'accrocher en place.

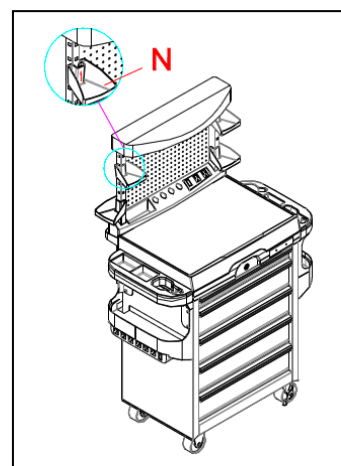

15. Fixez (N)(4) dont on a besoin.

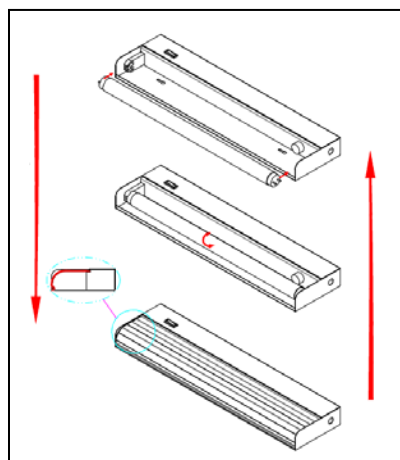

1. Pour réinstaller l'ampoule, alignez les broches de la lampe avec les trous s sur le luminaire, tout d'abord, roulez vers l'intérieur, et puis, pour le fixer en place.
2. Pour réinstaller l'abat-jour, poussez-le vers l'intérieur lentement, et puis, pour le fixer en place.

Tenez-les dans le sens opposé lors de désinstaller l'ampoule et l'abat-jour.



Cabinet Roulant

OPERATION DU TIROIR

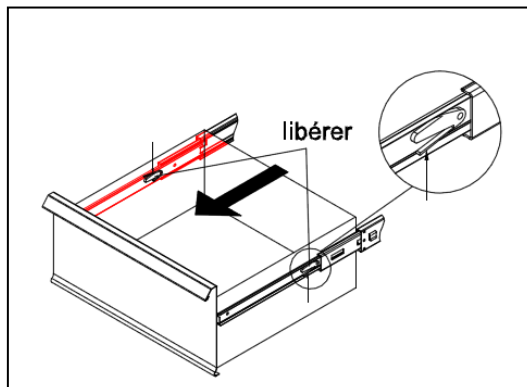

Pour retirer le tiroir:

1. Videz le tiroir, étendez complètement le tiroir, libérer la pince de fixation en poussant le levier vers le haut d'un côté et vers le bas de l'autre côté à la fois.
2. Et puis, tirez le tiroir.

Garantie

LA GARANTIE LIMITEE D'UNE ANNEE

Si ce produit ne s'acquitte pas de façon satisfaisante en raison d'un défaut ou d'une malfaçon dans UNE ANNEE de la date de l'achat, le retourez à la place de l'achat et il sera remplacé gratuitement. Les dommages directs ou indirects sont exclus de cette garantie.

*Pour les parts de réparation, téléphonez au 1-800-323-0620
24 heures un jour-365 jours une année*

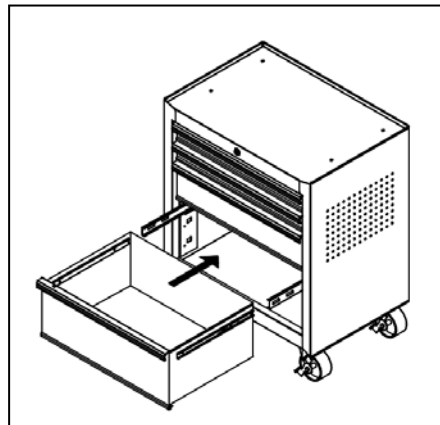

Pour réinstaller les tiroirs:

Pour réinstaller les tiroirs, placez sur les glissières et le tiroir couissant en tout.

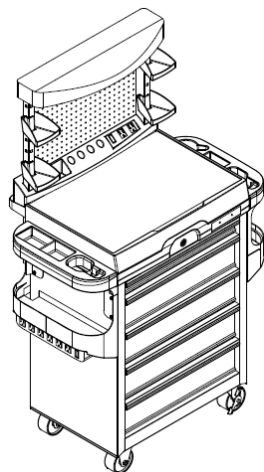

L'illustration des Parts de Réparation pour les Modèles 31CE52

WESTWARD® Cabinet Roulant

Les Parts de Réparation

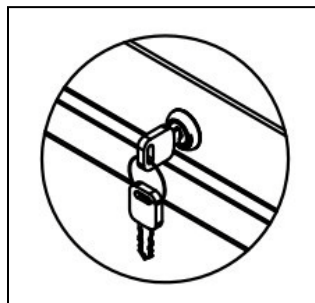

Les clé, le numéro des parts : MGC01XXX . référez au numéro sur la clé/ la serrure pour les trois derniers chiffres s'il vous plaît.

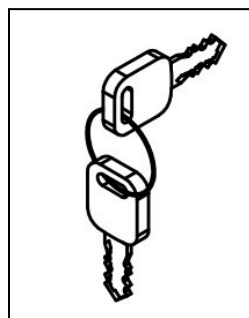

L'appareil de clé et de serrure, numéro des parts: TTLK001G

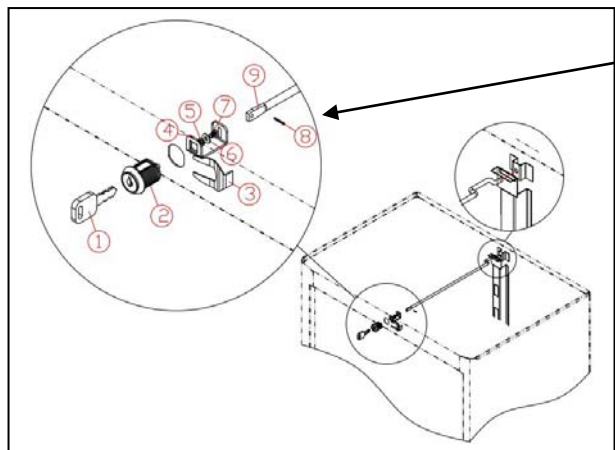

pour retirer l'ensemble de clé-serrure:

1. Retirez 2 ou 3 tiroirs d'abord de haut en bas.
2. Retirez la pince à ressort③utilisant l'utile de mains, par exemple : les pinces
3. Retirez-vous tout le verrouillage central y compris a clé①,le verrouillage②, la forme en U④, la rondelle plate⑤, la rondelle à ressort⑥, les boulons ⑦, la pince⑧, la barre de verrouillage central ⑨
4. Démontez les boulons ⑦ utilisant le tournevis cruciforme, et puis, retirez la clé①, le verrouillage ② de rebut.

Pour réinstaller l'ensemble de clé-serrure :

1. Assemblez la clé①,le verrouillage②, la forme en U④, la rondelle plate⑤, la rondelle à ressort⑥, les boulons ⑦, la pince⑧, la barre de verrouillage central ⑨ dans l'ordre, insérez tout le verrouillage central à travers le trou frontal jusqu'au trou de la barre de verrouillage à l'arrière du cabinet.
2. Insérez la pince à ressort③ sur la serrure.
3. Serrez tous les boulons.

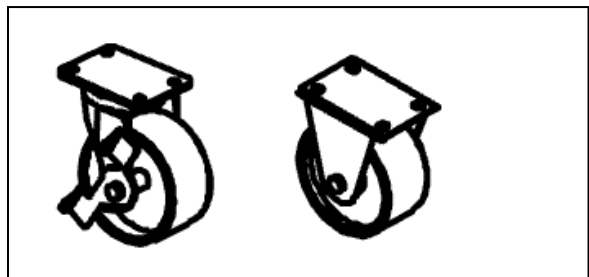

Fixez la roulette et la roulette pivotante avec le frein, le numéro des parts : TT42PPG, for 31CE51, 31CE52, 31CE53, 31CE55

La Liste des Parts de Réparation

Numéro de référence	Description	Numéro des parts	Quantité.
1.	L'appareil de clé et de serrure	TTLK001G	1
2.	Les clés (référez au numéro sur la clé/ la serrure pour les trois derniers chiffres s'il vous plaît.)	MGC01XXX	2
3.	Fixez la roulette et la roulette pivotante avec le frein (Pour 31CE51,31CE52, 31CE53,31CE55)	TT42PPG	1