

Por favor lea y guarde estas instrucciones. Lea este manual de instrucciones cuidadosamente antes de usar el producto. Protéjase a sí mismo ya los demás observando toda la información de seguridad, advertencias y precauciones. El incumplimiento de las instrucciones podría causar lesiones y / o daños al producto o a la propiedad. Por favor, guarde las instrucciones para referencia futura.



GABINETE RODANTE

Descripción

El gabinete rodante hacia el oeste tiene un acabado negro duradero y fuerte capacidad de carga. El gabinete está equipado con toboganes cojinete de bolas de extensión completa, garantizar el buen funcionamiento de todos los cajones. Cada cajón puede contener hasta 66 libras (30 kg). También equipar con bandeja multi-funcional, 20mm encimera MDF cubre con lámina galvanizada, lámina de cartón perforated sujeción de las partes, carácter de la lámpara, pulse en el poder para el trabajo práctico. El gabinete es ideal para los mecánicos, artesanos, reparadores y propietarios de talleres interesados en almacenar y organizar las herramientas y piezas.

Desembalaje

Al desembalar, asegúrese de que la unidad está en posición vertical. No utilice ningún objeto afilado para abrir el envase.

Después de desempacar la unidad, inspeccione cuidadosamente cualquier daño que pueda haber ocurrido durante el transporte. Compruebe si hay piezas sueltas, faltantes o dañadas. Cualquier reclamación por daños de envío debe ser presentada ante el transportista.



Especificaciones y dimensiones

Modelo	Castores	No. de Cajones	Dimensiones de Cuerpo de Acero (pulgadas)		
			Anchura	Profundidad	Altura
31CE52	4"×2"PP Castores	5	26.69"(678MM)	18.07"(459MM)	33.82"(859MM)

Información general de seguridad

▲ PRECAUCION

Asegúrese de que los cajones están cerradas y bloqueadas por completo antes de mover el gabinete.

Mango y ruedas giratorias deben estar conectados en el mismo lado del producto.

Mantenga el producto en superficies niveladas. El producto puede desestabilizarse y volcar si se almacena o se mueve sobre una superficie a nivel de las Naciones Unidas, lo cual puede causar lesiones personales o daños al producto.

▲ ADVERTENCIA

No modifique el producto de cualquier manera. No se pare ni se suba en el gabinete.

No abra más de un cajón a la vez. El gabinete se puede volver inestable y la punta.

Asegúrese de que el gabinete está bloqueado antes de la mudanza.



GABINETE RODANTE

Por favor asegúrese de la misma potencia durante la conexión entre la extensión y el cable original de la toma de alimentación.

Mantenimiento

Engrasar la cerradura con grafito anualmente. Lubricar el cojinete de bolas diapositivas con grasa dos veces al año. Las ruedas no requieren lubricación.

Asamblea

ASAMBLEA DE CASTOR

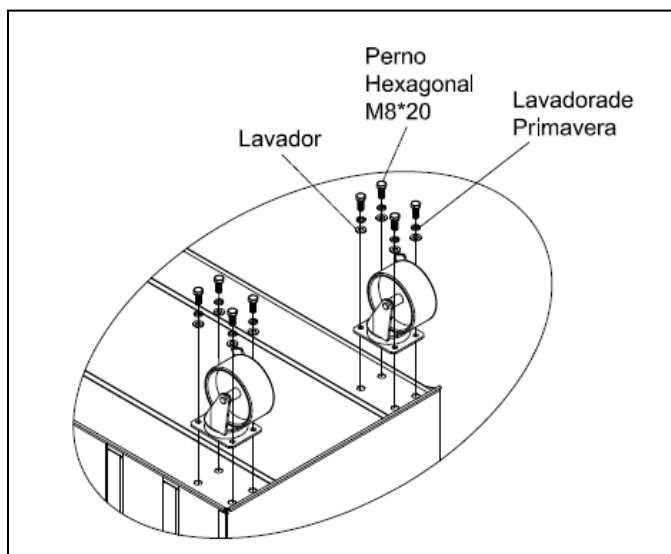

1. Ponga ruedas del gabinete para arriba en una superficie plana. Proteger la pintura mediante la colocación de los envases en primer lugar.
2. Inserte el tornillo en la arandela de resorte, entonces la lavadora. Conecte la máquina de colada a la placa de montaje. Montar las dos ruedas giratorias en el mismo lado del gabinete como el mango lateral.
3. Apriete todos los tornillos con la mano hasta que el carro se monta. A continuación, apriete los pernos con una llave hasta que sienta resistencia. No apriete demasiado.

En el montaje de la caja, tiene que iniciar de arriba a abajo.

Piezas de Montaje Incluidas

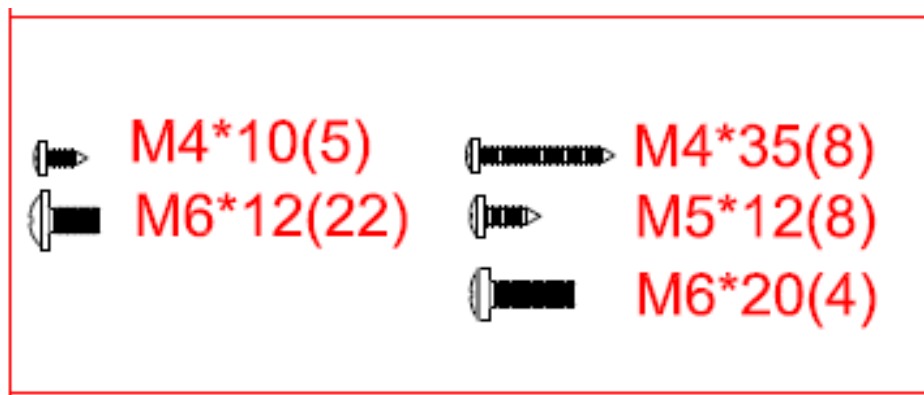



GABINETE RODANTE

VISTA DE GABINETE DE DESPIECE

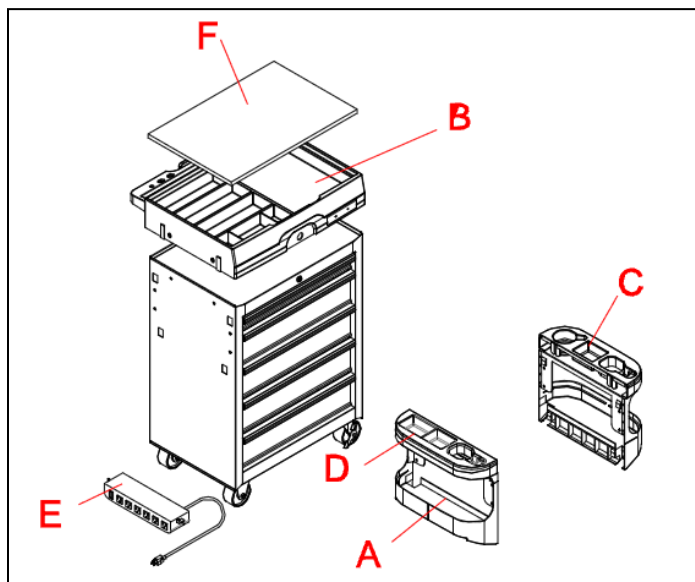
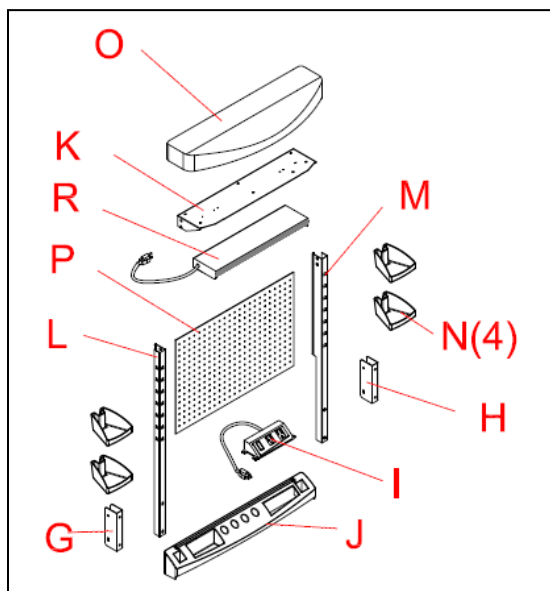

ADVERTENCIA

NOTA: Esta unidad se envía con la tapa de plástico de la unidad, retire la parte superior de la unidad y todas las piezas de los cajones antes de continuar con los pasos de montaje.

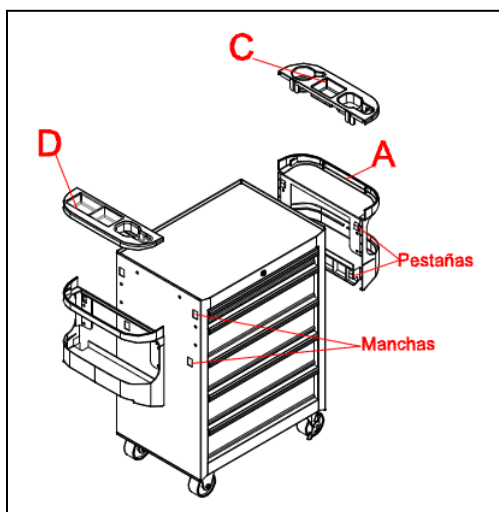

1. Adjuntar alforjas (A)
2. Insertar (4) lengüetas en (A) de la ranura en ambos lados de la unidad y deslice hacia abajo en su lugar.

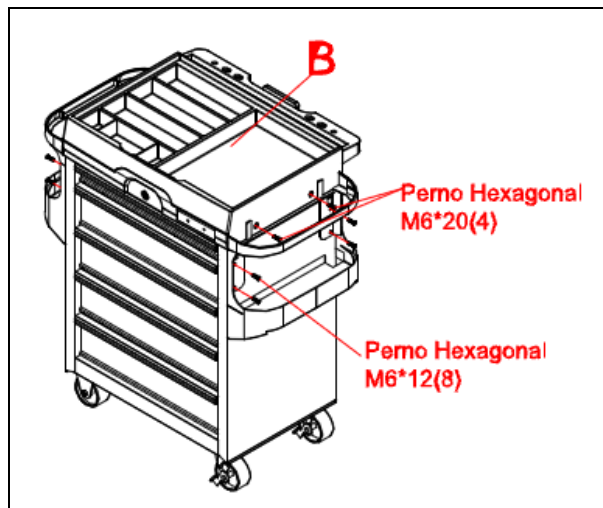

3. Instalar bandeja superior PP (B) de la unidad usando (4) perno M6*20 hexadecimal.
Nota: Alinear las lengüetas en ambos lados de la bandeja superior PP (B) con ranuras en el gabinete.



GABINETE RODANTE

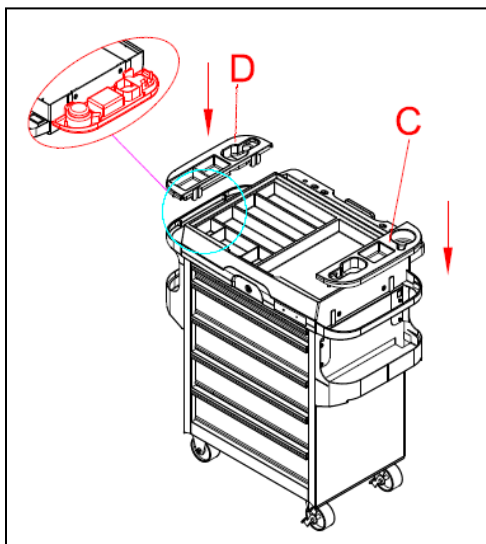

4. Instalar (C) y (D) en ambos lados a través de las diapositivas en (B).
Nota: (C) y (D) puede estar unidos a cualquiera de los lados de la unidad.

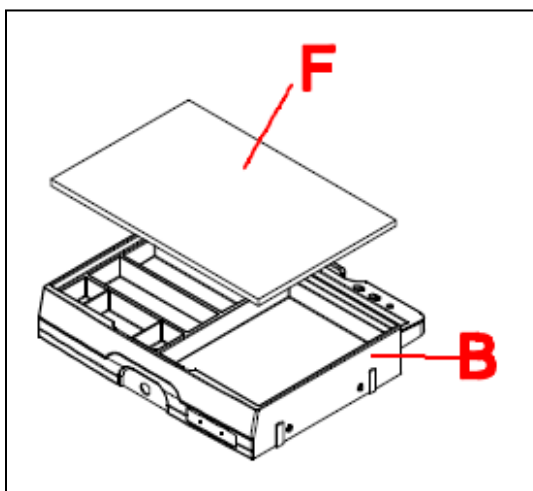

6. Instalar (F) MDF superior a (B) bandeja PP.

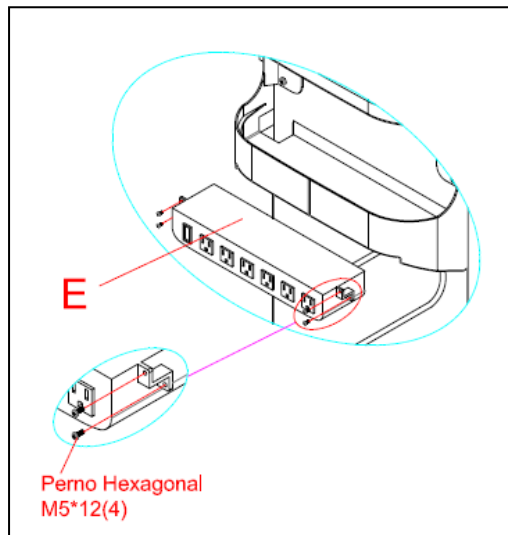

5. Nota: (E) puede estar unido a cualquiera de los lados de la unidad. Montaje que se muestra del lado izquierdo.

Adjuntar (E) para alforjas usando (4) tornillo M5 * 12 hexadecimal como se muestra.

Observación: Hay un cable de extensión de longitud 1,6 M para la tapa del poder de seis-grifo.

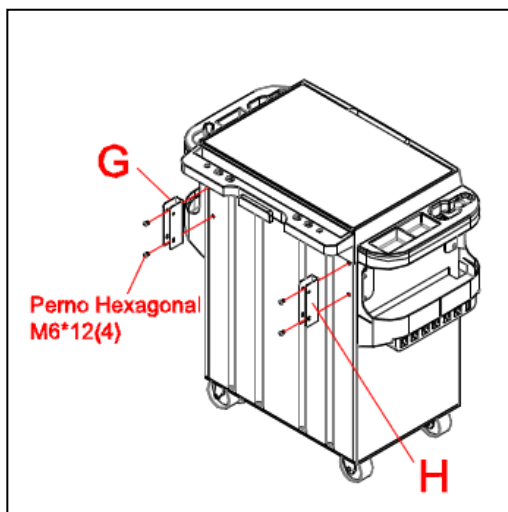

7. Adjuntar (G) y (H) usando (4) Perno * 12 hexagonal M6. Las piezas deben deslizarse entre alforja y el gabinete en los laterales. Apretar llave (No apriete demasiado).



GABINETE RODANTE

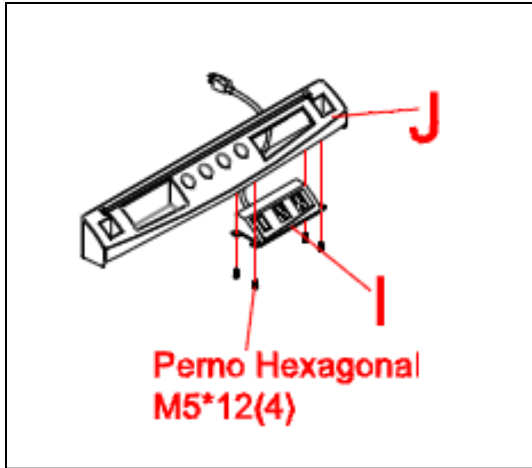

8. Adjuntar (I) a (J) usando (4) perno M5 * 12 hex. El cable debe ser alimentado a través de la parte posterior de (J) para el ajuste apropiado.

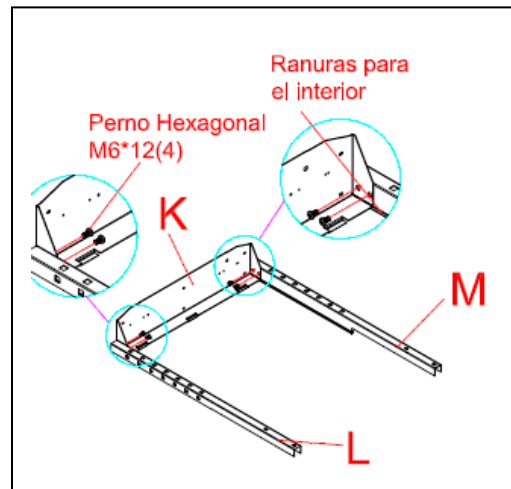

9. Ensamblar (K), (L) y (M) usando (4) M6 * 12 perno. Apretar llave (No apriete demasiado).

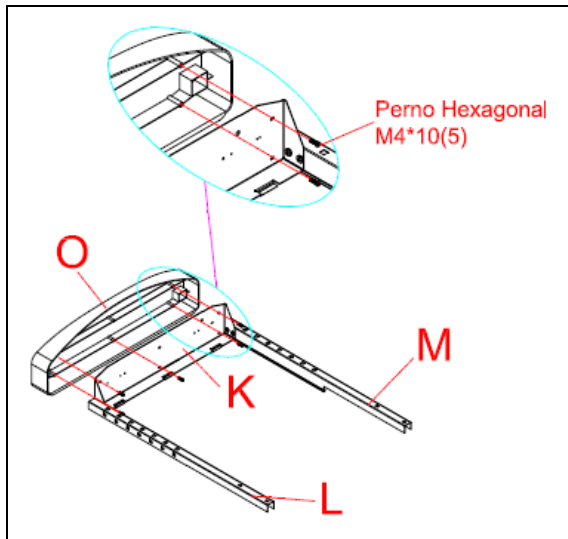

10. Adjuntar (O) a (K) usando (5) Perno M4 * 10 hex. Llave apriete (No apriete demasiado).

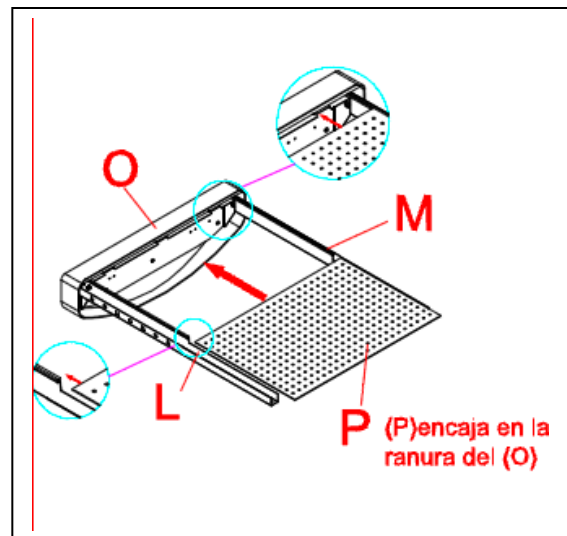

11. Deslizar (P) en las ranuras de (L) y (M), por lo que encaja en las ranuras (O).



GABINETE RODANTE

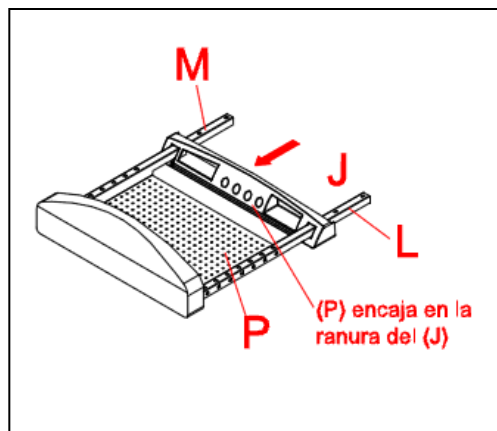

12. Deslizar (J) en (L) y (M), de modo (P) encaja en la ranura en (J).

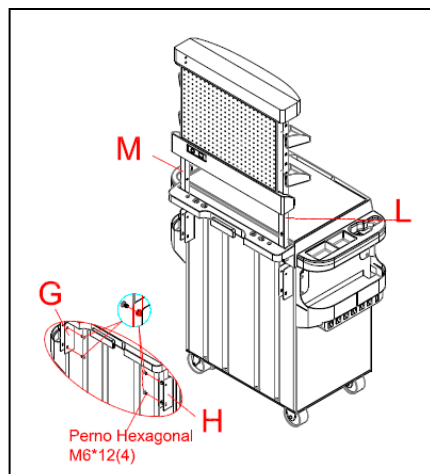

13. Alinear las ranuras de (L) y (M) con agujeros en (G) y (H), y fijar con (4) perno M6 * 12 hexadecimal.

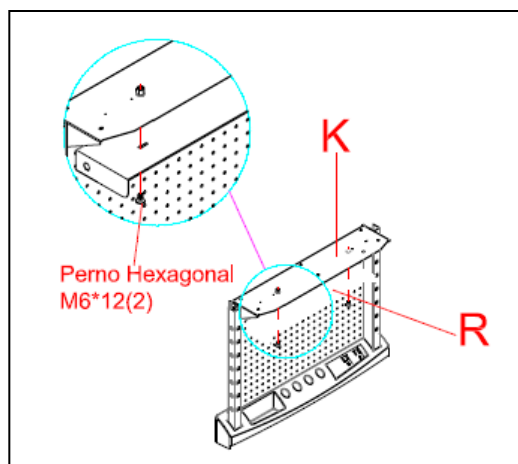

14. Adjuntar (2) perno M6 * 12 hexadecimal a (K). Dejar suficiente espacio para permitir (R) para colgar del perno.

Nota: La capilla de plástico no se muestra por aclarar. Adjuntar (R) para el perno. Deslizar (R) a conectar en su lugar.

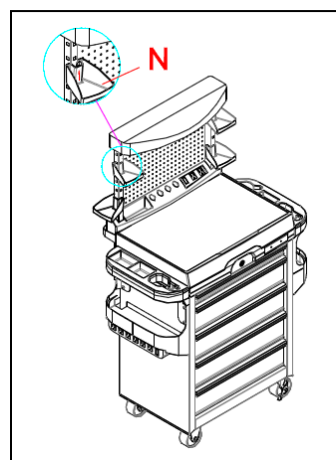

15. Adjuntar (N) (4) donde se desee.

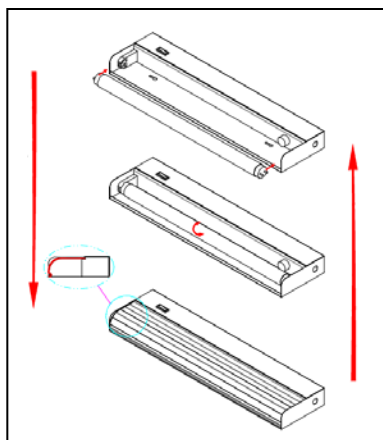

1. Para volver a instalar la bombilla, alinee las patillas de la bombilla con los orificios de la lámpara, gire hacia adentro, en primer lugar, a continuación, para asegurarlo en su lugar.
2. Para volver a instalar la pantalla, empuje hacia adentro lentamente, y entonces asegúrelo en su lugar.

Manéjelos en la dirección opuesta cuando desinstalar la bombilla y pantalla.



GABINETE RODANTE

OPERACIÓN DEL CAJÓN

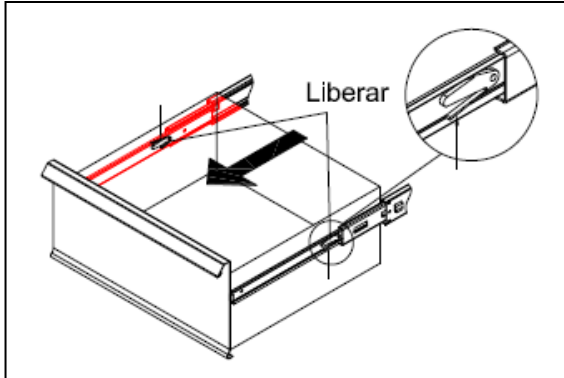

Para quitar el cajón:

1. Vacíe el cajón, extienda por completo el cajón, suelte el clip de sujeción empujando la palanca hacia arriba en un lado y en el otro lado de forma simultánea.
2. Luego tire del cajón hacia afuera.

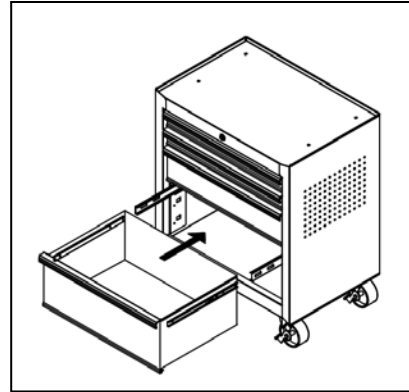

Para volver a instalar los cajones:

Para volver a instalar los cajones, colocar en los canales de diapositivas y cajón deslizando completamente.

Garantía

GARANTÍA LIMITADA DE UN AÑO

Cuando este producto no efectúa satisfactoriamente debido a un defecto o mala mano de obra dentro de un año desde la fecha de compra, devuélvalo al lugar donde lo compró y le será reemplazado sin cargo. Los daños incidentales o consecuentes se excluyen de esta garantía.

Para piezas de reparación, llame al 1-800-323-0620
24 horas al día - 365 días al año

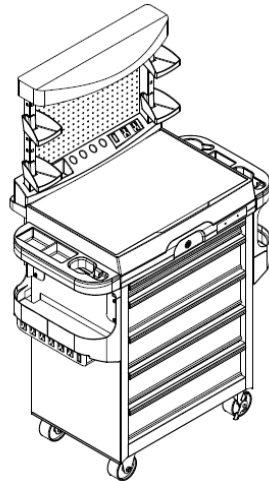

Reparación de piezas de ilustración para el modelo (s) 31CE52



GABINETE RODANTE

Piezas de Reparación

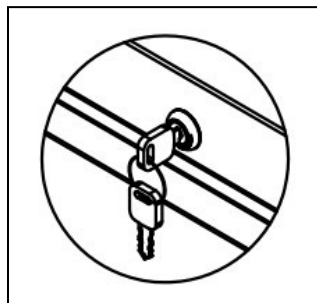

Llaves, Número de piezas: MGC01XXX.
Por favor, consulte el número de la llave / cerradura de los tres últimos dígitos.

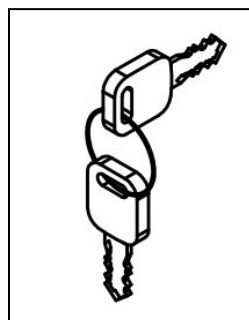

Conjunto de llave y cerradura, número de piezas: TTLK001G

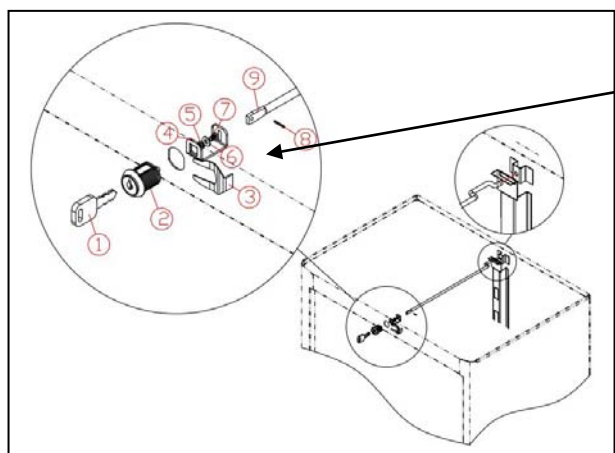

Para quitar el conjunto de llave y bloqueador:

1. Retire los 2 o 3 cajones primero de arriba hacia abajo.
2. Retire la presilla del resorte ③ utilizando la herramienta de mano, por ejemplo: pinzas.
3. Saque todo el cierre central incluyendo llave ①, cerradura ②, U Forma ④, arandela plana ⑤, lavadora de primavera ⑥, pernos ⑦, presilla ⑧, barra de cierre centralizado ⑨.
4. Desmontar pernos ⑦ usando destornillador de cruz, retire la llave descartada ①, cierre ②.

Para volver a instalar la cerradura y juego de llaves:

1. Asamble de llave ①, cerradura ②, U Forma ④, arandela plana ⑤, pernos ⑦, presilla ⑧, barra de cierre centralizado ⑨ en secuencia, insertar toda la cerradura central a través del orificio frontal hasta el orificio de la barra de bloqueo en la parte posterior del armario.
2. Insertar la presilla del resorte ③ en la cerradura.
3. Apriete todos los tornillos.

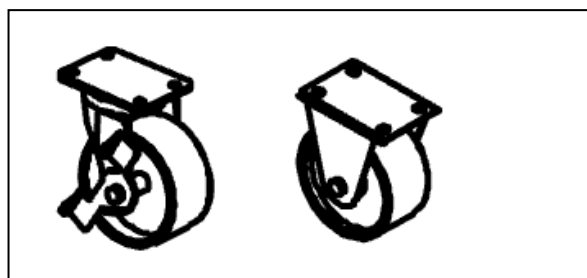

Fijar Castor y giratoria con número de freno, número de piezas: TT42PPG, para 31CE51, 31CE52, 31CE53, 31CE55

Lista de Repuestos de Piezas

Número Referencia	Descripción	Número piezas	Cantidad
1.	Conjunto de cerradura y llave	TTLK001G	1
2.	Llaves (Por favor, consulte el número de la tecla / bloqueo de los tres últimos dígitos.)	MGC01XXX	2
3.	Fijar Castor y giratoria con freno (para 31CE51,31CE52, 31CE53,31CE55)	TT42PPG	1