

Operating Instruction and Parts Manual

Instrucciones de operación y manual de partes de los modelos Manuel
d'instructions d'utilisation et de pièces pour le modèle

K PRO



WARNING

DO NOT ATTEMPT TO START OR OPERATE THE MACHINE UNTIL ALL THE INSTRUCTIONS HAVE BEEN READ AND UNDERSTOOD BY THE OPERATOR. FAILURE TO DO SO COULD RESULT IN SERIOUS BODILY INJURY AND/ OR PROPERTY DAMAGE!

ADVERTENCIA

NO INTENTE ARRANCAR NI MANEJAR LA MÁQUINA ANTES DE HABER LEÍDO Y ENTENDIDO TODAS LAS INSTRUCCIONES. ¡NO HACERLO PUEDE PROVOCAR GRAVES LESIONES FÍSICAS Y DAÑOS MATERIALES!

AVERTISSEMENT

L'OPÉRATEUR NE DOIT PAS METTRE LA MACHINE EN MARCHÉ NI L'UTILISER SANS AVOIR LU ET COMPRIS LES INSTRUCTIONS. SI CETTE CONSIGNE N'EST PAS RESPECTÉE, DES BLESSURES ET/OU DES DOMMAGES MATÉRIELS PEUVENT EN RÉSULTER !

K

KUSHLAN
PRODUCTS, LLC

12010 Dairy Ashford Road, Suite 160

Sugar Land, TX 77478

281-313-2506 • 800-469-4178

SHOULD YOU REQUIRE ANY
SET-UP OR OPERATING ASSISTANCE WITH YOUR PRODUCT,

DO NOT RETURN TO ORIGINAL PLACE OF PURCHASE

- After referring to the operation manual, if assistance is still needed, please consult our web Site at **www.kushlanproducts.com**
- From our web site you may **e-mail us** directly. If assistance is still required, please call our customer service department at **1-800-469-4178**

Safety Alert Symbol: This safety alert symbol is used to attract your attention!



- Personal Safety is involved when you see this symbol, Pay extra attention, become alert-be sure to heed it's message. Failure to do so may lead to serious personal injury or damage may occur.
- Warnings and safety instruction: If these warnings and safety instructions are not read and carefully followed, serious personal injury could occur.

WARNINGS

1. Do not use, start, or attempt to operate this machine until all of the instructions have been read and fully understood.
2. Never allow anyone to operate this machine unless the person is well acquainted with these rules of safe operation.
3. Never operate this machine without all guards in place and firmly attached to the machine.
4. Make certain that the mixing drum is clear of obstructions and stand clear of the machine with out all guards in place and firmly attached to the machine.
5. When cleaning, lubricating, or adjusting the mixer, disconnect the power plug.
6. Keep all people (except operator) a minimum of five (5) feet away from the machine during operation.
7. Always make certain that the mixer is connected to a properly grounded electric circuit to protect the operator from possible electric shock.
8. Do not plug or unplug the motor while standing in or around damp or wet ground.
9. Do not start the motor if the drum is Fully loaded
10. Do not overload the mixer
11. Never attempt to move the mixer while the motor is on.



EN CASO DE QUE REQUIRIERA AYUDA
CON LA INSTALACIÓN O EL MANEJO DE SU PRODUCTO.

NO ACUDA AL LUGAR DE LA COMPRA ORIGINAL

- Después de consultar el manual de operación, si sigue necesitando ayuda consulte nuestro sitio Web en **www.kushlanproducts.com**.
- Desde nuestro sitio Web puede enviarnos un mensaje directamente. Si siguiera necesitando ayuda, llame a nuestro departamento de atención al cliente al **1-800-469-4178**.

Símbolo de alerta: Este símbolo de alerta se usa para llamar su atención.



- Cuando vea este símbolo sabrá que está implicada su seguridad personal; ponga atención especial, esté alerta y no olvide seguir su mensaje.
No hacerlo puede provocar graves lesiones físicas o daños.
- Advertencias e instrucciones de seguridad: Pueden ocurrir graves lesiones físicas si no se leen y se siguen cuidadosamente estas advertencias e instrucciones de seguridad.

ADVERTENCIAS

1. No use esta máquina, ni la arranque ni trate de manejarla antes de haber leído y entendido plenamente todas las instrucciones.
2. Nunca permita que nadie maneje esta máquina si la persona no está bien familiarizada con estas reglas operación segura.
3. Nunca maneje esta máquina sin las guardas en su lugar y bien fijadas en la máquina.
4. Cerciórese de que el tambor de mezclado no tenga obstrucciones, que libre bien la máquina y que todas las guardas están en su lugar, bien fijadas en la máquina.
5. Cuando limpie, lubrique o ajuste la mezcladora, desconecte la clavija de corriente.
6. Toda la gente (salvo el operador) debe estar por lo menos a 1.5 metros de distancia de la máquina durante su operación.
7. Cerciórese siempre de que la mezcladora esté conectada a un circuito eléctrico debidamente aterrizado, para proteger al operador de un posible choque eléctrico.
8. No enchufe ni desenchufe el motor al estar parado en tierra húmeda o mojada.
9. No arranque el motor si el tambor está totalmente cargado.
10. No sobrecargue la mezcladora.
11. Nunca trate de mover la mezcladora mientras esté encendido el motor.



NE PAS RETOURNER LA MACHINE AU LIEU D'ACHAT D'ORIGINE.

- Après avoir consulté le manuel d'utilisation, si vous avez toujours besoin d'assistance, veuillez visiter notre site Web à l'adresse suivante: **www.kushlanproducts.com**
- Vous pouvez nous envoyer un courrier directement du site Si vous avez toujours besoin d'assistance, contactez notre Service à la clientèle au **+1-800-469-4178.**



Symbole d'alerte de sécurité : Ce symbole d'alerte de sécurité est utilisé pour attirer votre attention !

- La sécurité personnelle est en jeu lorsque vous voyez ce symbole. Faites particulièrement attention, soyez vigilant et tenez compte du message. Le non respect pourrait entraîner de graves blessures ou des dommages matériels.
- Avertissements et consignes de sécurité : Si ces avertissements et consignes de sécurité ne sont ni lus ni respectés, de graves blessures pourraient se produire.

AVERTISSEMENTS

1. Ne pas utiliser, mettre en marche ou tenter de faire fonctionner cette machine tant que toutes les instructions n'ont pas été lues et bien comprises.
2. Ne jamais laisser quiconque utiliser cette machine à moins que la personne ne connaisse bien les consignes de sécurité pour le fonctionnement.
3. Ne jamais utiliser cette machine sans les dispositifs de protection solidement fixés à la machine.
4. S'assurer qu'aucune obstruction ne gêne le tambour de mélange. Se tenir à l'écart de la machine avec tous les dispositifs de protection installés et solidement fixés à la machine.
5. Lors du nettoyage, de la lubrification ou du réglage du mélangeur, débrancher la fiche d'alimentation.
6. Pendant le fonctionnement, les gens (sauf l'opérateur) doivent se tenir à 1,5 m de la machine.
7. Toujours s'assurer que le mélangeur est connecté à un circuit électrique correctement mis à la terre pour assurer la protection de l'opération contre tout choc électrique potentiel.
8. Ne pas brancher ni débrancher le moteur alors que l'environnement est humide ou le sol mouillé.
9. Ne pas mettre le moteur en marche si le tambour est chargé.
10. Ne pas surcharger le mélangeur.
11. Ne jamais déplacer le mélangeur avec le moteur en marche.



SAFETY INSTRUCTIONS *For the safety of yourself and others around you, it is extremely important that you observe the following notes.*

1. Keep hands and clothing away from moving parts at all times.
2. Do not operate this machine under the influence of alcohol or while taking medication that impairs the senses or reactions.
3. Make certain that the work area around the machine is clear of debris and obstructions.
4. Keep all unauthorized and untrained people away from the machine at all times.
5. Never let the mixer run unattended even for a brief moment.
6. Turn off the motor when you leave the machine.
7. Only use or operate the mixer on level ground to prevent the mixer from tipping over.
8. Do not abuse the power cord; i.e. Never yank on the cord to disconnect it. Keep the cord away from heat, oil, and sharp edges.
9. Do not overreach while working with the mixer. Keep proper Footing and balance at all times when loading or unloading the mixer.
10. Never allow children or inexperienced operators to operate or repair the mixer.
11. Use only factory authorized parts for replacement
12. Keep these operation instructions with the machine at all times
13. Always wear safety glasses and safety shoes when operating and moving equipment
14. Safety decals – replace missing damaged safety decals.



Mixer Instructions



- A. LUBRICATION:** There are grease fittings (**item 23**) on all models. Apply any type of EP grease until grease begins to come out of the bushings/bearings. **LUBRICATE ALL FITTINGS BEFORE EACH USE**
- B. EXTENSION CORD:** Use only out door approved, 14 gauge or larger, grounded extension cords.
- C. GEAR ADJUSTMENT:** If the gear on the jackshaft (**item 9**) is not meshing properly with the ring gear and plate (14), adjustment can be made by loosening the hex flange screws at attaching the jackshaft housing (**10**) and sliding the housing tube until proper alignment is obtained. If removal of pulley guard is necessary, make certain it is re attached to the machine before using.
- D. GENERAL:** Check all screws for tightness before each use.
- E. MOTOR ADJUSTMENT/BELT TENSIONING:** 1. To adjust belt tension. Loosen the four screws that attach the motor to the frame. Make adjustments and retighten screws. 2. **V-BELT TENSIONING: Retighten V-belts after the first 20 hour of use.** The belt should be tightened until the belt deflects approximately 1/4" with regular thumb pressure. 3. Replace covers and guards before using the machine.
- F. CONCRETE MIXING:** Do not insert sharp objects into the plastic mixing drum. Doing so will damage the drum.
- G. CLEANING:** Do not spray water on or into the motor. Thorough cleaning of the mixer after each use is recommended and will add to the service life.

INSTRUCCIONES DE SEGURIDAD *Por seguridad de usted y de quienes estén cerca, es de extrema importancia que siga las siguientes notas.*

1. Mantenga las manos y la ropa lejos de las partes móviles en todo momento.
2. No maneje esta máquina bajo la influencia del alcohol ni cuando esté tomando medicamentos que obstaculicen sus sentidos o reacciones.
3. Revise que el área de trabajo alrededor de la máquina esté limpia de desechos y obstrucciones.
4. Mantenga lejos de la máquina, en todo momento, al personal no autorizado y no capacitado.
5. Nunca desatienda la mezcladora ni por un momento cuando esté funcionando.
6. Apague el motor cuando deje la máquina.
7. Use o maneje la mezcladora solamente a nivel del suelo para evitar que se vuelque.
8. No maltrate el cable de corriente; por ejemplo, nunca lo jale para desconectarlo. Mantenga el cable lejos del calor, la grasa y de bordes filosos.
9. No se estire cuando trabaje con la mezcladora. Mantenga firmes los pies y el equilibrio en todo momento al estar cargando o descargando la mezcladora.
10. Nunca permita que niños u operadores inexperimentados manejen o reparen la mezcladora.
11. Use solamente piezas de repuesto autorizadas por el fabricante.
12. Conserve estas instrucciones de operación junto con la máquina en todo momento.
13. Use siempre gafas y calzado de seguridad al operar y mover equipo.
14. Calcomanías de seguridad: Reemplace las calcomanías de seguridad faltantes o dañadas.



Instrucciones de la mezcladora

- A. LUBRICACIÓN:** Hay válvulas de lubricación (**artículo 23**) en todos los modelos. Aplique cualquier tipo de grasa EP. Aplique grasa hasta que ésta empiece a salir por los bujes/cojinetes. **LUBRIQUE TODAS LAS VÁLVULAS ANTES DE CADA USO.**
- B. CABLE DE CORRIENTE:** Use sólo cables de corriente aterrizados, para exteriores, de calibre 14 o superior.
- C. AJUSTE DE ENGRANES:** Si el engrane del árbol de transmisión (**artículo 9**) no engrana debidamente con el engrane de aro y la placa (14), puede ajustarse aflojando los tornillos hexagonales que fijan el gabinete del árbol (**10**) y deslizando el tubo del gabinete hasta lograr la alineación correcta. Si es necesario quitar la guarda de la polea, asegúrese de volverla a fijar en la máquina antes de usarla.
- D. GENERAL:** Revise que todos los tornillos estén apretados antes de cada uso.
- E. AJUSTE DEL MOTOR / TENSION DE LA BANDA:** 1. Para ajustar la tensión de la banda, afloje los cuatros tornillos que fijan el motor al chasis. Haga los ajustes y vuelva a apretar los tornillos. 2. **TENSION DE LAS BANDAS EN V: Vuelva tensar las bandas en V después de las primeras 20 horas de uso.** La banda debe apretarse hasta que se doble unos 6 mm bajo la presión normal del pulgar. 3. Vuelva a colocar cubiertas y guardas antes de volver a usar la máquina.
- F. MEZCLADO DE CONCRETO:** No inserte objetos filosos en el tambor de plástico de mezclado. Hacerlo dañaría el tambor.
- G. LIMPIEZA:** No rocíe agua sobre el motor. Se recomienda una limpieza a fondo de la mezcladora después de cada uso para prolongar su vida útil.

CONSIGNES DE SÉCURITÉ *Pour votre propre sécurité ainsi que pour celle des personnes autour de vous, il est très important de toujours observer les remarques suivantes.*

1. Tenir les mains et les vêtements à l'écart des pièces mobiles.
2. Ne jamais utiliser cette machine sous l'influence de l'alcool ou de médicaments qui pourraient affaiblir les sens ou les réactions.
3. S'assurer que la zone de travail autour de la machine ne comporte pas de débris ni d'obstructions.
4. Toujours tenir les personnes non autorisées et sans formation à l'écart de la machine.
5. Ne jamais laisser le mélangeur fonctionner sans surveillance même un court instant.
6. Couper le moteur lorsqu'on quitte la machine.
7. Toujours utiliser ou faire fonctionner le mélangeur sur une surface à niveau afin de garantir une bonne stabilité.
8. Ne pas maltraiter le cordon d'alimentation, c'est-à-dire ne pas tirer dessus brutalement pour le débrancher. Veiller à ce que le cordon se trouve loin de source de chaleur, d'huile et de bords aigus.
9. Ne pas essayer d'atteindre quelque chose hors de portée tout en travaillant avec le mélangeur. Se tenir correctement pour garder l'équilibre à tout moment pendant le chargement ou le déchargement du mélangeur.
10. Ne jamais permettre aux enfants ni aux opérateurs inexpérimentés de faire fonctionner ou de réparer le mélangeur.
11. Utiliser uniquement des pièces agréées pour le remplacement.
12. Toujours garder ces instructions de fonctionnement avec la machine.
13. Toujours porter des lunettes et des chaussures de sécurité lors du fonctionnement et du déplacement de l'équipement.
14. Décalques de sécurité – remplacer les décalques endommagés ou manquants.



Instructions pour le mélangeur



A. LUBRIFICATION: Tous les modèles sont munis de graisseurs/ bagnes (**réf. 23**). Appliquer n'importe quel type de graisse EP. Appliquer la graisse jusqu'à ce que la graisse ressorte des bagues.

LUBRIFIER LES RACCORDS AVANT CHAQUE UTILISATION

B. RALLONGE ÉLECTRIQUE: Utiliser uniquement des rallonges mises à la terre, de calibre 14 ou plus et approuvées pour usage à l'extérieur.

C. RÉGLAGE DE L'ENGRENAGE: Si l'engrenage de la vis sans fin (**réf. 9**) n'est pas correctement aligné avec la couronne et la plaque (**réf.14**), desserrer les vis à collerette au niveau du carter de la vis sans fin (**réf.10**) et glisser le tube du carter jusqu'à ce que l'alignement soit correct. Si le dispositif de protection de la poulie doit être rénové, s'assurer qu'il est solidement fixé à la machine avant toute utilisation.

D. GÉNÉRALITÉS: Vérifier que les vis sont bien serrés avant toute utilisation.

E. RÉGLAGE DU MOTEUR/TENSION DE LA COURROIE: 1. Pour régler la tension de la courroie. Desserrez les quatre vis fixant le moteur au châssis. Effectuez les réglages et resserrez les vis. 2. TENSION DE LA COURROIE EN V: **Resserrez les courroies en V après les premières 20 heures d'exploitation.** La courroie doit être serrée jusqu'à ce qu'elle fléchisse d'environ 1/4 po lorsqu'on appuie normalement avec le pouce. 3. Remplacez les capots et les dispositifs de protection avant d'utiliser la machine.

F. MÉLANGE DE BÉTON: Ne pas introduire d'objets tranchants dans le tambour de mélange en plastique. Ne pas suivre cette consigne risque d'endommager le tambour.

G. NETTOYAGE: Ne pas pulvériser de liquide directement sur ou dans le moteur. Il est recommandé de nettoyer soigneusement le mélangeur après chaque utilisation pour prolonger sa vie utile.

Model K PRO Parts List

6

ITEM	PART NO	DESCRIPTION			QTY
3	KP-1	FRAME ASSEMBLY	CONJUNTO DEL CHASIS	CHÂSSIS	1
4	KP-2	POLYETHYLENE 3.5 CU FT DRUM WITH SIDE HOLES	TAMBOR DE POLIETILENO DE 3.5 PIES3 CON AGUJEROS LATERALES	TAMBOUR DE 3,5 CF POLYÉTHYLÈNE AVEC PERFORATIONS LATÉRALES	1
5	KP-3	1/2 HP MOTOR WITH POWER CORD	MOTOR DE 1/2 HP CON CABLE	MOTEUR DE 1/2 HP AVEC CORDON	1
6	KP-4	1-1/2" PULLEY	POLEA DE 1 -1/2"	POULIE DE 1 -1/2 po	1
7	KP-5	28" V-BELT	BANDA EN V DE 28"	COURROIE EN V DE 28 po	1
8	KP-6	6" PULLEY	POLEA DE 6"	POULIE DE 6 po	1
9	KP-7	JACKSHAFT WITH PINION	ÁRBOL DE TRANSMISIÓN CON PINÓN	VIS SANS FIN AVEC PIGNON	1
10	KP-8	JACKSHAFT HOUSING	GABINETE DEL ÁRBOL DE TRANSMISIÓN	CARTER DE LA VIS SANS FIN	1
11	KP-9	BALL BEARINGS	COJINETES	ROULEMENTS À BILLES	2
12	KP-10	1/2" X 20 THREAD NUT	TUERCA DE CUERDA ½" X 20	ÉCROU FILETÉ 1/2 po X 20	1
13	KP-11	3/16" SQUARE KEY	LLAVE CUADRADA DE 3/16"	CLÉ CARRÉ 3/16 po	1
14	KP-12	RING GEAR & PLATE ASSEMBLY	CONJUNTO DE ENGRANE DE ARO Y PLACA	ENSEMBLE COURONNE ET PLAQUE	1
15	KP-13	DRUM PLATE & SHAFT ASSEMBLY	CONJUNTO DE PLACA DE TAMBOR Y EJE	ENSEMBLE PLAQUE DU TAMBOUR ET ARBRE	1
16	KP-14	DRUM SHAFT BUSHING	COJINETE DEL ÁRBOL DEL TAMBOR	DOUILLE DE L'ARBRE DU TAMBOUR	2
17	KP-15	1" LOCKING COLLAR	COLLARÍN DE BLOQUEO DE 1"	COLLIER DE VERROUILLAGE 1 po	1
18	KP-16	WHEELBARROW HANDLE	ASA DE LA CARRETILLA	POIGNÉE DE LA BROUETTE	2
19	KP-17	HANDLE GRIP	MANGO DEL ASA	PRISE DE POIGNÉE	2
20	KP-18	K-Pro MIXING BLADES	CUCHILLAS MEZCLADORAS K-Pro	LAMES DE MÉLANGE MODÈLE K-Pro	2
21	KP-19	POLY RING GEAR GUARD	GUARDA DEL ENGRANE DE ARO DE POLIURETANO	PROTECTION DE L'ENGRENAGE DE LA BAGUE POLY	1
22	KP-20	GUARD FOR PULLEY	GUARDA DE LA POLEA	PROTECTION POUR POULIE	1
23	KP-21	GREASE FITTING M8	VÁLVULA DE LUBRICACIÓN M8	RACCORD DE GRAISSAGE M8	2
24	KP-22	3/8" X 1-1/4" WHIZLOCK SCREW	TORNILLO WHIZLOCK DE 3/8" X 1-1/4"	VIS WHIZLOCK 3/8 x 1-1/4 po	12
25	KP-23	HEX FLANGE LOCK NUT 3/8"	TUERCA DE BLOQUEO HEXAGONAL CON PESTAÑA DE 3/8"	ÉCROU DE BLOCAGE À COLLERETTE, 3/8 po	15
26	KP-24	HEX FLANGE LOCK NUT 5/16"	TUERCA DE BLOQUEO HEXAGONAL CON PESTAÑA DE 5/16"	ÉCROU DE BLOCAGE À COLLERETTE, 5/16 po	11
27	KP-25	1" METAL THRUST WASHER	RONDANA DE METAL DE 1"	RONDELLE DE BUTÉE MÉTALLIQUE 1 po	1
28	KP-26	WHEELBARROW AXLE	EJE DE LA CARRETILLA	ESSIEU DE BROUETTE	1
30	KP-28	300 X 8 WHEEL	RUEDA DE 300 X 8	ROUE 300 x 8	2
31	KP-31	LOCKING PIN	PALANCA DE BLOQUEO	GOUPILLE DE SÉCURITÉ	2
32	KP-32	HEX SCREW 5/16" X 1"	TORNILLO HEXAGONAL DE 5/16" X 1"	VIS HEX. 5/16 x 1 po	11
33	KP-33	HEX SCREW 3/8" X 3/4"	TORNILLO HEXAGONAL 3/8 X ¾"	VIS HEX. 3/8 x 3/4 po	3
34	KP-34	MOTOR COVER	CUBIERTA DEL MOTOR	CAPOT DU MOTEUR	1
35	KP-35	ON/OFF SWITCH	INTERRUPTOR DE ENCENDIDO	COMMUTATEUR MARCHE/ARRÊT	1
36	KP-36	POWER CORD	CABLE DE CORRIENTE	CORDON D'ALIMENTATION	1
37	KP-37	WEATHER SEAL FOR CORD	SELLO DEL CABLE PARA EXTERIORES	GAINÉ D'ÉTANCHEITE POUR CORDON	1
39	KP-38	COTTER PINS FOR AXLES	PASADORES DE CHAVETA PARA EJES	GOUPILLES FENDUES POUR LES ESSIEUX	4
40	KP-39	5/8" WASHER FOR AXLES	RONDANA DE 5/8" PARA EJES	RONDELLE DE 5/8 po POUR LES ESSIEUX	4
41	KP-40	SNAP PINS FOR HANDLES	PERNOS PARA ASAS	GOUPILLES DE PRESSION POUR POIGNÉES	2
42	KP-41	5/8" X 1" WHIZLOCK	TORNILLO WHIZLOCK DE 5/8" X 1"	VIS WHIZLOCK DE 5/8 x 1 po	2
43	KP-42	WHEEL BEARING FOR FLAT RESISTANT TIRES 16x22	COJINETE DE RUEDAS DE 16 X 22 (mm) PARA LA RUEDA LOCA PLANA	ROULEMENT POUR ROUES SANS RISQUE DE CREVAISON (16 x 22 mm)	4

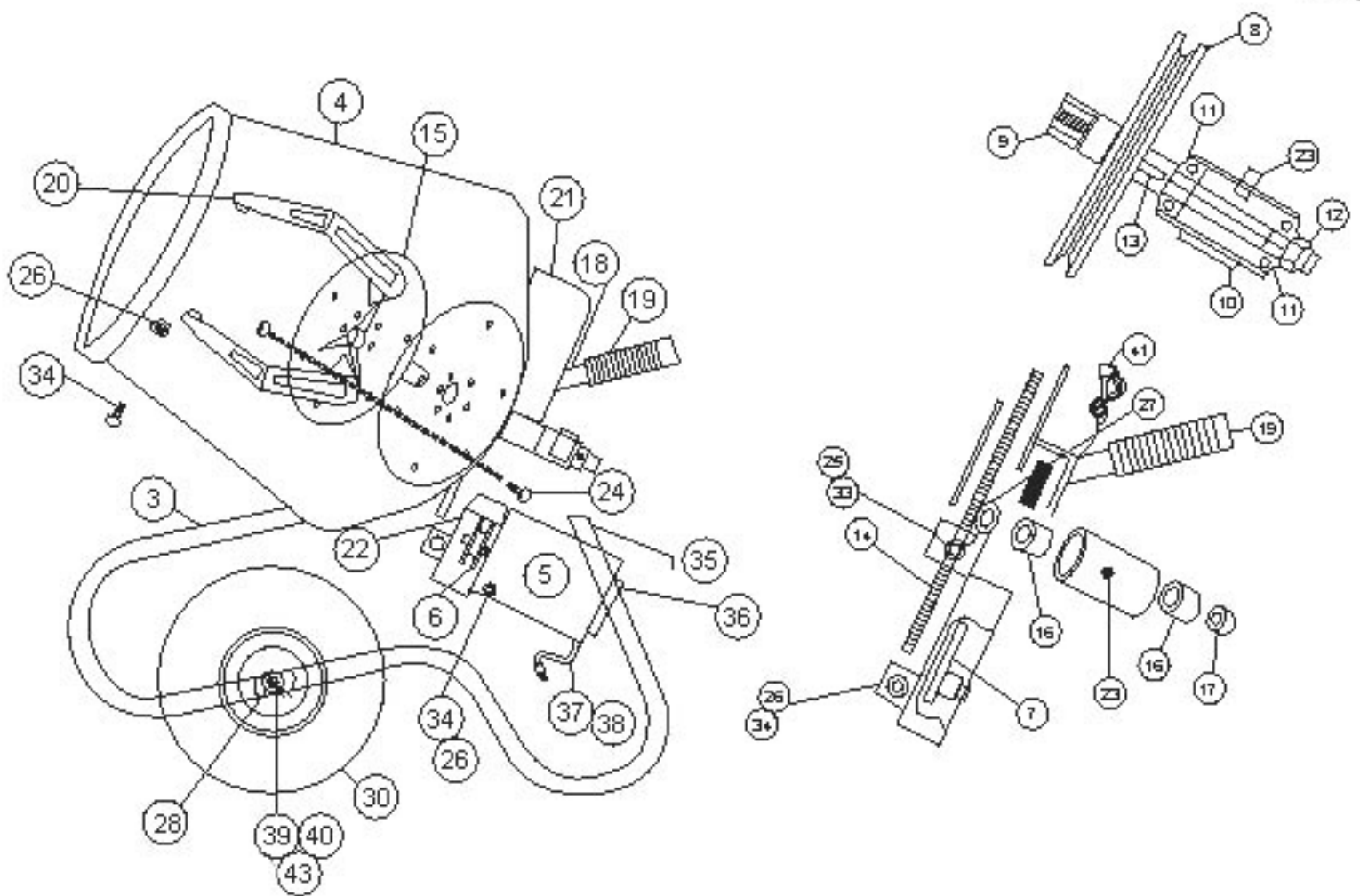

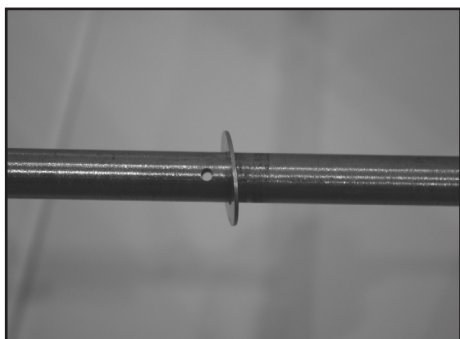

Step 1. Slide inner washers and wheels, with hub facing out, onto axle.

Paso 1. Deslice las rondanas internas y las ruedas en los ejes con el cubo viendo hacia el conjunto.

Étape 1. Installez les rondelles intérieures et les roues sur l'essieu avec le moyeu dans l'autre sens du montage.

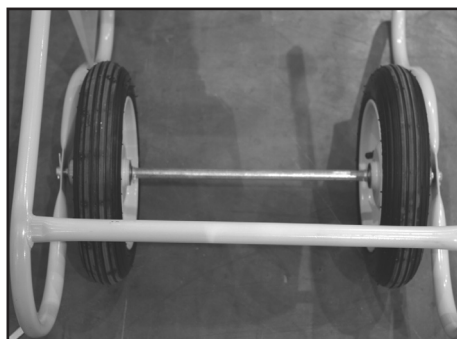

Step 2. Install wheels onto frame, pushing axle rod end out and the other end into the frame.

Paso 2. Instale las ruedas en el chasis, empujando hacia afuera el extremo de la varilla del eje y el otro extremo dentro del chasis.

Étape 2. Installez les roues au châssis, en poussant l'extrémité de la tige de l'essieu vers l'extérieur et l'autre extrémité dans le châssis.



Step 3. Place inner cotter pin through holes in axle.

Paso 3. Coloque los pasadores de chaveta internos a través de los agujeros del eje.

Étape 3. Placez la goupille fondue intérieure dans les trous dans le châssis.



Step 4. Put outer washers on the axle, then fix R clips into holes.

Paso 4. Coloque las rondas externas en el eje y fije los broches en R en los agujeros.

Étape 4. Placez les rondelles extérieures sur l'essieu puis fixez les clips en R dans les trous.

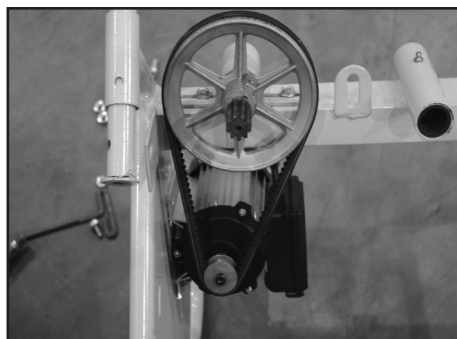

Step 5. With belt in place, mount motor to frame as shown.

Paso 5. Con la banda en su lugar, monte el motor al chasis como se muestra.

Étape 5. Montez le moteur au châssis avec la courroie installée (voir l'illustration).



Step 6. Adjust bolts to tighten belt.

Note: Do not over tighten belt, about 1/4" deflection.

Paso 6. Ajuste los pernos para apretar la banda. **Nota: No apriete la banda en exceso; desviación aproximada de 1/4".**

Étape 6. Réglez les boulons pour serrer la courroie. **Remarque : Ne pas trop serrer la courroie; déviation de 1/4 po.**



Step 7. Install black pulley guard.

Paso 7. Instale la guarda negra de la polea.

Étape 7. Installez le dispositif noir de protection de la poulie.



Step 8. Install ring gear guard with 3/8"x3/4" whizlock screws and nuts.

Paso 8. Instale la guarda del engrane de arco con los tornillos whizlock y tuercas de 3/8" x 3/4".

Étape 8. À l'aide des vis whizlock de 3/8 x 3/4 po et des écrous, installez le dispositif de protection de l'engrenage de la bague.



Step 9. Remove all bolts from the drum shaft assembly.

Paso 9. Retire todos los pernos del eje del tambor.

Étape 9. Retirez tous les boulons de l'arbre du tambour.

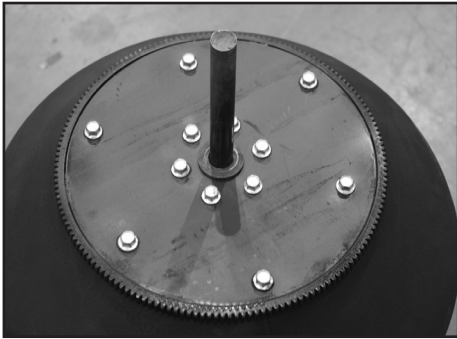

Step 10. Place drumshaft into drum with shaft protruding through hole in bottom of drum. Once all holes are lined up, line up gear plate and replace bolts.

Paso 10. Coloque el eje del tambor dentro del tambor con el eje a través del agujero en el fondo del tambor. Antes de alinear los agujeros, alinee la placa de engrane y reemplace los pernos.

Étape 10. Placez l'arbre du tambour dans le tambour en passant l'arbre par le trou situé au fond du tambour. Après avoir aligné les trous, alignez la plaque de l'engrenage et remplacez les boulons.

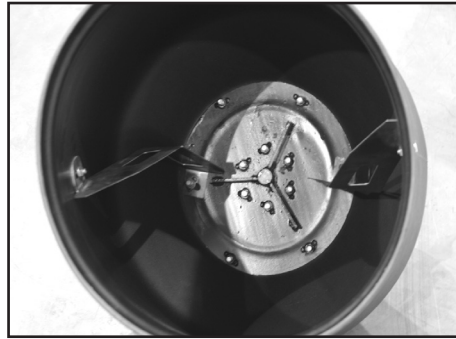

Step 11. Install mixer blades.

Paso 11. Instale las cuchillas de la mezcladora.

Étape 11. Installez les lames de mélange.



Step 12. Slide drum shaft through the large housing on the frame. Make sure to install the 1" thrust washer on the back of the drum. Slide locking collar into place and tighten screw.

Paso 12. Deslice el eje del tambor a través del gabinete grande del chasis. No olvide instalar la rondana de 1" en la parte trasera del tambor. Deslice el collarín de bloqueo en su lugar y apriete el tornillo.

Étape 12. Faites glisser l'arbre à travers le grand carter sur le châssis. Assurez-vous de placer la rondelle de butée de 1 po à l'arrière du tambour. Faites glisser le collier de verrouillage et serrez la vis.

Kushlan Products

Limited Warranty Policy • Póliza de garantía limitada • Garantie limitée

Kushlan Products makes every effort to assure that its products meet high quality and durability standards and warrants to the original retail consumer purchaser of our products (you) that each such product be free from defects in materials and workmanship as follows:

ONE(1)YEAR limited warranty on motors. This warranty covers replacement of parts found to be defective in material or workmanship for a period of 90 days from the date of purchase. This warranty does not apply to typical replacement of parts or assemblies that fail as a consequence of normal wear and tear, for example bushings, tires, belts, and pinion gears.

This warranty does not apply to defects due, directly or indirectly, to misuse, abuse, negligence or accidents, repairs or alter actions outside our facilities or the lack of maintenance. WE LIMIT ALL IMPLIED WARRANTIES TO THE PERIOD SPECIFIED ABOVE FROM THE DATE OUR PRODUCT WAS PURCHASED AT RETAIL. EXCEPT AS STATED HEREIN, ANY IMPLIED WARRANTIES OF MERCHANTABILITY AND FITNESS ARE EXCLUDED. SOME STATES DO NOT ALLOW LIMITATIONS ON HOW LONG THE IMPLIED WARRANTY LASTS, SO THE ABOVE LIMITATION MAY NOT APPLY TO YOU. WE SHALL IN NO EVENT BE LIABLE FOR DEATH, INJURIES TO PERSONS OR PROPERTY OR FOR INCIDENTAL, CONTINGENT, SPECIAL OR CONSEQUENTIAL DAMAGES ARISING FROM THE USE OF OUR PRODUCTS. SOME STATES DO NOT ALLOW THE EXCLUSION OR LIMITATION OF INCIDENTAL OR CONSEQUENTIAL DAMAGES, SO THE ABOVE LIMITATION OR EXCLUSION MAY NOT APPLY TO YOU.

To take advantage of this warranty, the product or part must be returned for examination, postage prepaid. To Kushlan Products. Proof of purchase date and an explanation of the complaint must accompany the merchandise. If our inspection discloses a defect, we will either repair or replace the product, at our election or we may elect to refund the purchase price if we cannot readily and quickly provide you with repair or replacement, if you are willing to accept such refund. We will return the repaired product or replacement at our expense, but if we determine there is no defect, or that the defect resulted from causes not within the scope of our warranty, then you must bear the cost of storing and returning this product. This warranty gives you specific legal rights, and you may also have other right which vary from state to state. For service, contact Kushlan Products 12010 Dairy Ashford Road, Suite 160 Sugar Land, TX 77478 • Phone (281)313-2506 Fax (281)313-2509

Kushlan Products hace todo lo posible por asegurarse de que sus productos cumplan con altas normas de calidad y durabilidad y le garantiza al comprador original de nuestros productos (usted) que cada producto está libre de defectos en materiales y mano de obra como sigue:

UN (1) AÑO de garantía limitada en motores. Esta garantía cubre el reemplazo de partes que resulten defectuosas en materiales o mano de obra durante un plazo de 90 días a partir de la fecha de compra. Esta garantía no se aplica al reemplazo típico de piezas o conjuntos que fallen a consecuencia del desgaste normal, como cojinetes, llantas, bandas y engranes de piñón.

Esta garantía no se aplica a defectos debidos, directa o indirectamente, al mal uso, maltrato, negligencia o accidentes, a reparaciones o modificaciones hechas fuera de nuestras instalaciones ni a la falta de mantenimiento. LIMITAMOS TODAS LAS GARANTÍAS IMPLÍCITAS AL PERÍODO ESPECIFICADO ANTERIORMENTE A PARTIR DE LA FECHA EN QUE NUESTRO PRODUCTO FUERA COMPRADO AL MENUDEO. SALVO QUE SE INDIQUE ESPECÍFICAMENTE, ESTÁ EXCLUIDA TODA GARANTÍA IMPLÍCITA DE MERCABILIDAD Y ADECUACIÓN. EN ALGUNOS ESTADOS NO SE PERMITEN LIMITACIONES A LA DURACIÓN DE LA GARANTÍA IMPLÍCITA, POR LO QUE LA LIMITACIÓN ANTERIOR PODRÍA NO APLICARSE A USTED. EN NINGÚN CASO SEREMOS RESPONSABLES POR LA MUERTE, LESIONES FÍSICAS O DAÑOS MATERIALES NI POR DAÑOS INCIDENTALES, CONTINGENTES, ESPECIALES O CONSECUENTES QUE SURGIERAN POR EL USO DE NUESTROS PRODUCTOS. EN ALGUNOS ESTADOS NO SE PERMITE LA EXCLUSIÓN O LIMITACIÓN DE DAÑOS INCIDENTALES O CONSECUENTES, POR LO QUE LA LIMITACIÓN Y LA EXCLUSIÓN ANTERIORES PODRÍAN NO APLICARSE A USTED.

Para aprovechar esta garantía, el producto o la pieza deben ser devueltos para su examen, con franqueo pagado, a Kushlan Products. La mercancía debe ir acompañado con comprobante de compra y una explicación de la queja. Si nuestra inspección revela un defecto. Nosotros repararemos o reemplazaremos el producto, a nuestra elección. O bien, podríamos decidir reembolsar el precio de compra si no pudiéramos ofrecer una reparación o un reemplazo prontamente y su el cliente estuviera dispuesto a aceptar dicho reembolso. Nosotros devolveremos el producto reparado o reemplazado a costa nuestra, pero si determinamos que no hay defecto, o si el defecto es resultado de causas fuera del alcance de nuestra garantía, entonces el cliente tendría que asumir el costo de almacenar y devolver el producto. Esta garantía concede derechos jurídicos específicos y usted podría tener también otros derechos que varíen de un estado a otro. Si necesita servicio comuníquese con Kushlan Products. 12010 Dairy Ashford Road, Suite 160, Sugar Land, TX 77478 • Teléfono (281)313-2506 Fax (281)313-2509

Kushlan Products met tout en œuvre pour assurer que ses produits satisfont aux normes de qualité et de durabilité les plus strictes et garantit à l'acheteur-consommateur au détail d'origine de nos produits (vous) que chaque produit est exempt de défaut et matériaux et main-d'œuvre comme suit :

Garantie limitée de UN (1) AN pour les moteurs. La présente garantie couvre les échanges de pièces déterminées défectueuses en matériaux ou main-d'œuvre pendant une période de 90 jours à compter de la date d'achat. La présente garantie ne couvre pas l'échange type de pièces ou de montages devenus défectueux suite à une usure normale comme par exemple, bagues, pneus, courroies et engrenage à pignons.

La présente garantie ne s'applique pas aux défauts dus, directement ou indirectement, à un emploi erroné, abusif, à la négligence ou aux accidents, aux réparations ou ajustements effectués en dehors de nos installations ni à l'absence de maintenance. NOUS LIMITONS LES GARANTIES IMPLICITES À LA PÉRIODE SUSMENTIONNÉE À COMPTER DE LA DATE D'ACHAT DE NOTRE PRODUIT AUPRÈS D'UN DÉTAILLANT SAUF INDICATIONS CONTRAIRES DANS LES PRÉSENTES. TOUTE GARANTIE IMPLICITE DE COMMERCIALISATION ET D'ADAPTABILITÉ EST EXCLUE. CERTAINS ÉTATS N'AUTORISENT PAS DE LIMITE DE DURÉE DE LA GARANTIE IMPLICITE. LA LIMITE SUSMENTIONNÉE PEUT NE PAS S'APPLIQUER À VOTRE CAS. NOUS NE POUVONS EN AUCUN CAS ÊTRE TENUS RESPONSABLES DE LA MORT, DES BLESSURES AUX PERSONNES OU DOMMAGES MATÉRIELS, ACCESSOIRES, CONTINGENTS, SPÉCIAUX OU CIRCONSTANCIELS RÉSULTANT DE L'EMPLOI DE NOS PRODUITS. CERTAINS ÉTATS N'AUTORISENT PAS L'EXCLUSION NI LA LIMITE AUX DOMMAGES ACCESSOIRES OU CONSÉCUTIFS, EN CONSÉQUENCE LA LIMITE OU L'EXCLUSION SUSMENTIONNÉE PEUT NE PAS VOUS CONCERNER.

Pour tirer parti de la présente garantie, le produit ou la pièce doivent être renvoyés pour examen avec frais postaux prépayés. À Kushlan Products. La preuve de la date d'achat et une explication de la réclamation doit accompagner la marchandise. Si notre inspection détecte un défaut, nous réparerons ou remplacerons le produit, selon notre choix ou pouvons choisir de rembourser le prix d'achat si nous nous trouvons dans l'impossibilité d'effectuer rapidement la réparation ou l'échange, si vous êtes prêt à accepter un tel remboursement. Nous renverrons le produit réparé ou l'échange à nos frais. Toutefois, si nous déterminons qu'il n'y a pas de défaut ou que le défaut est dû à des causes dépassant la couverture de notre garantie, vous devez régler les frais de stockage et de renvoi du produit. La présente garantie vous confère des droits juridiques spécifiques mais vous pouvez bénéficier d'autres droits variant d'un état à l'autre. Pour le service, contactez Kushlan Products. 12010 Dairy Ashford Road, Suite 160, Sugar Land, TX 77478 U.S.A. Tél : +1 (281) 313-2506 – Fax : +1 (281) 313-2509